



**Klein Paradijs 70 - 76, 7361 TD Beekbergen**

**Vraagprijs € 55.000,00 vrij op naam**

## Omschrijving

**Goed onderhouden recreatiewoning met 2 slaapkamers, lichte woon- eetkamer voorzien van openslaande deuren naar het verhoogde terras v.v. sierbestrating, open keuken v.v. diverse (inbouw)apparatuur en een geheel betegelde badkamer. Daarnaast beschikt u over inpanidige bergruimte v.v. opstelling CV- combiketel en de aansluiting voor wasapparatuur. De gehele recreatiewoning is voorzien van kunststof kozijnen en dubbel glas. Gelegen op een ruim perceel van maar liefst 288 m2 huurgrond. Ook beschikt u over een parkeerplaats op eigen terrein en een vrijstaande houten berging.**

Gebruiksoppervlakte: 56,9 m2  
Perceeloppervlakte (**huurgrond**): 288 m2

### **Begane grond:**

Entree. Lichte woon- eetkamer v.v. openslaande deuren naar het terras van sierbestrating. Open keuken v.v. diverse (inbouw)apparatuur zoals o.a. een koel- vriescombinatie, 4- pits gaskookplaat en een afzuigkap. 2 Slaapkamers welke beide zijn v.v. vaste (schuif)kasten. Inpanidige berging v.v. opstelling CV- combiketel en de aansluiting voor wasapparatuur. Geheel betegelde badkamer v.v. een wastafelmeubel, douchecabine, designradiator en toilet.

### **Tuin/perceel:**

Gelegen op een ruim perceel van 288 m2. U beschikt over een verhoogd terras van sierbestrating. Verder beschikt u over een vrijstaande, houten berging en over een eigen parkeerplaats bij de recreatiewoning.

### **Kostenoverzicht 2024:**

Huurgrond € 3.000,-

### **Ligging:**

Golf- wandel- en fietsmogelijkheden in de directe omgeving. Het park is zeer goed bereikbaar via de autosnelwegen A50 (afslag 23) en A1 (15 minuten vanaf Apeldoorn).

### **Parkinformatie:**

Recreatiepark Klein Paradijs in Beekbergen is een kleinschalig park met zwembad, gelegen op de mooie Veluwe. Tevens bevindt deze recreatiewoning zich vlakbij het bos, waar u binnen enkele minuten naar de hoogste waterval van Nederland kunt lopen. Huisdieren zijn niet toegestaan op het park evenals verhuur. Aanvaarding na kennismaking met en akkoord door de parkbeheerder.

*Interesse in deze recreatiewoning? Schakel uw eigen NVM aankoopmakelaar in. Uw NVM aankoopmakelaar komt op voor uw belang en bespaart u tijd, geld en zorgen.*

## Kenmerken

Object gegevens	
<b>Soort woning</b>	Bungalow
<b>Type woning</b>	Vrijstaande woning
<b>Bouwjaar</b>	2002

Maten object	
<b>Aantal kamers</b>	3 kamers
<b>Aantal slaapkamers</b>	2 slaapkamer(s)
<b>Inhoud woning</b>	156 m <sup>3</sup>
<b>Perceel oppervlakte</b>	288 m <sup>2</sup>
<b>Gebruiksoppervlakte woonfunctie</b>	57 m <sup>2</sup>

Details	
<b>Ligging</b>	Aan bosrand, in bosrijke omgeving
<b>Schuur / berging</b>	Vrijstaand hout
<b>Garage</b>	Geen garage
<b>Kabel</b>	Nee
<b>Buitenzonwering</b>	Nee

Energie	
<b>Isolatie</b>	Dubbel glas
<b>Verwarming</b>	C.V.-Ketel
<b>Warmwater</b>	C.v.-ketel
<b>C.V.-ketel</b>	Remeha (Gas gestookt combiketel uit 2010, eigendom)

Tuin gegevens	
<b>Tuin</b>	Tuin rondom
<b>Hoofdtuin</b>	Tuin rondom
<b>Kwaliteit</b>	Normaal



**Foto's**



## Foto's



## Recreatiewoning

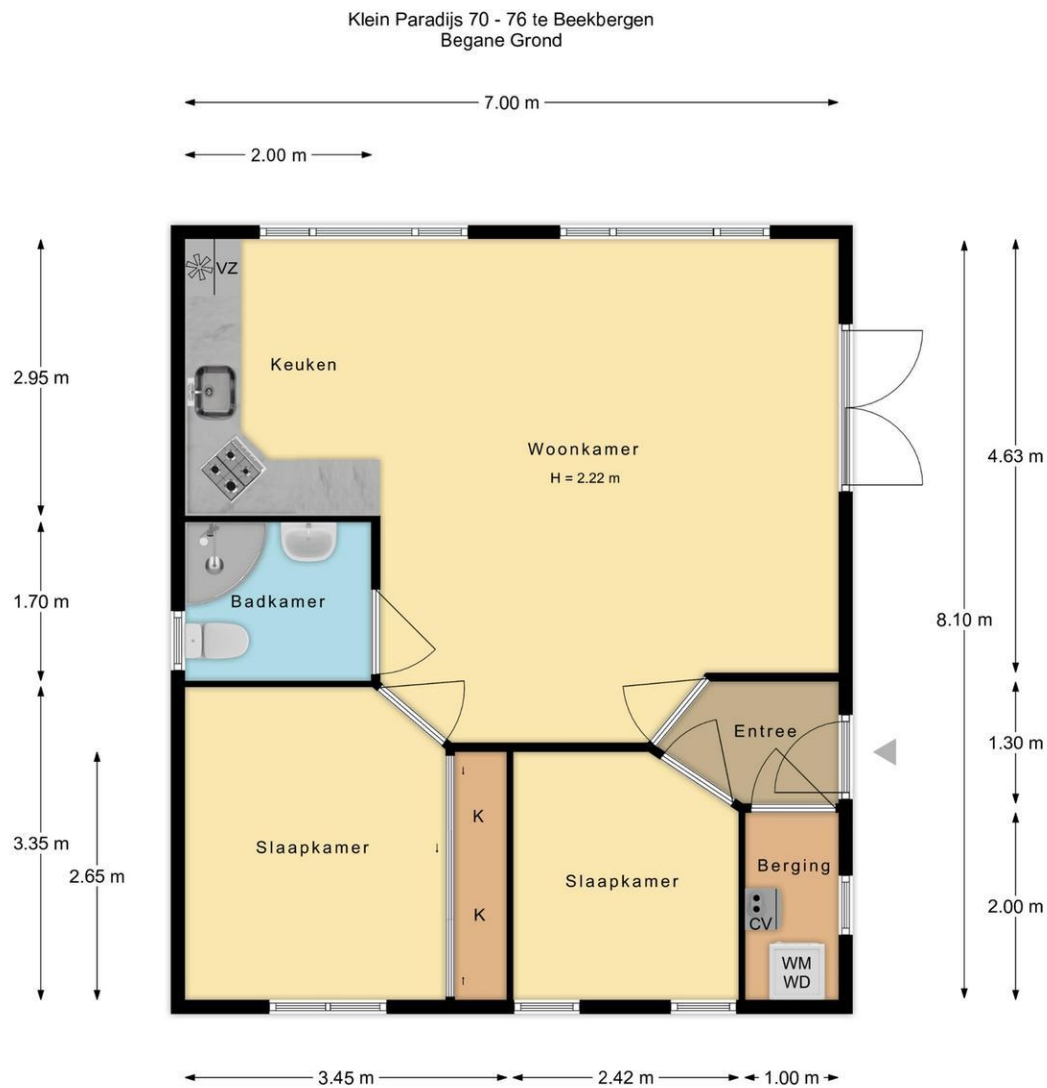

De plattegronden zijn met de grootste zorg samengesteld.  
Aan deze plattegronden kunnen geen rechten worden ontleend.



## Recreatiewoning 3D

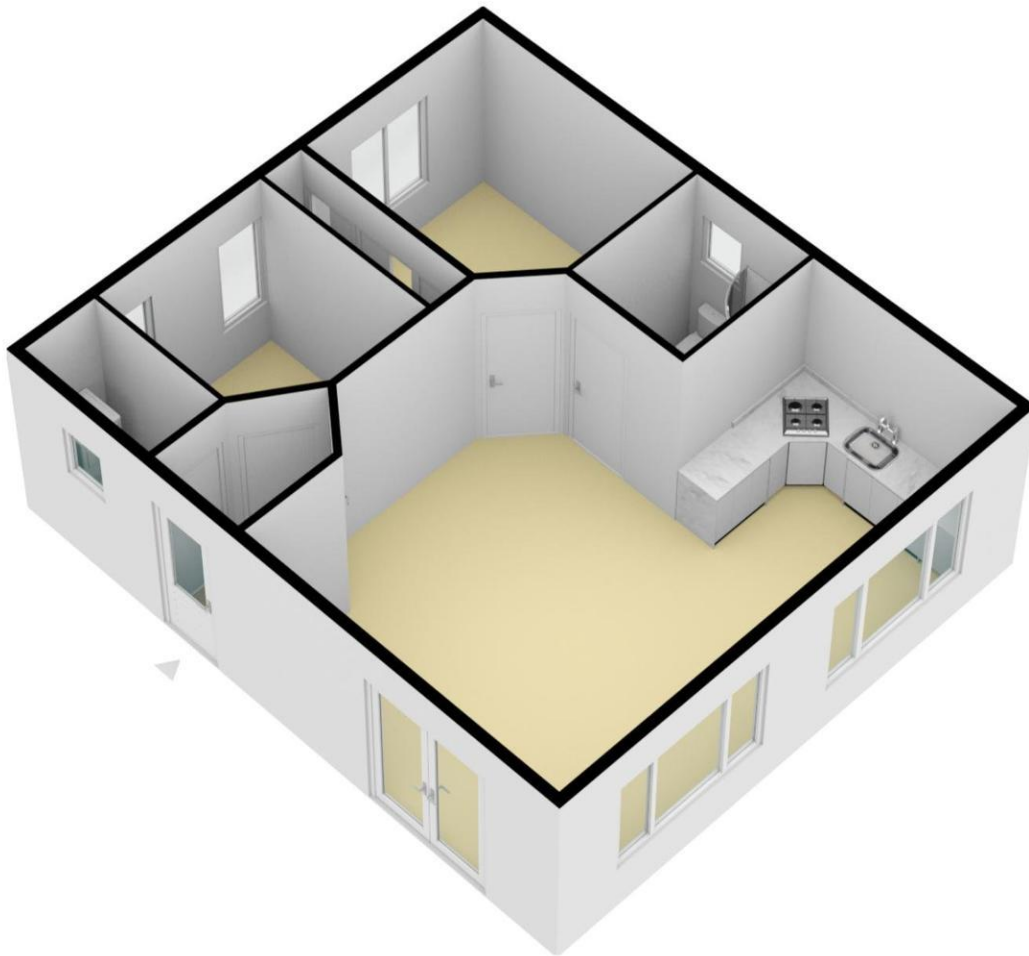

Klein Paradijs 70 - 76 - 7361 TD Beekbergen

De Heus Makelaardij  
Deventerstraat 84  
7321 CB, APELDOORN  
Tel: 055-3662407  
E-mail: [info@deheusmakelaardij.nl](mailto:info@deheusmakelaardij.nl)  
[www.deheusmakelaardij.nl](http://www.deheusmakelaardij.nl)

## Berging

Klein Paradijs 70 - 76 te Beekbergen  
Schuur

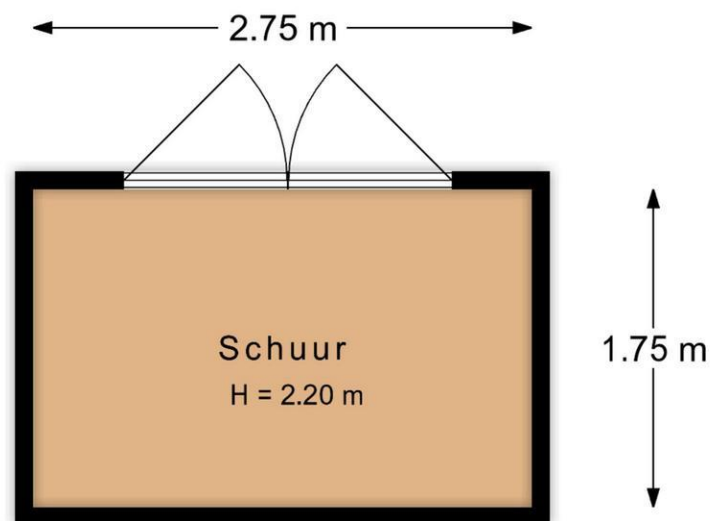

De plattegronden zijn met de grootste zorg samengesteld.  
Aan deze plattegronden kunnen geen rechten worden ontleend.



## Berging 3D



Klein Paradijs 70 - 76 - 7361 TD Beekbergen

De Heus Makelaardij  
Deventerstraat 84  
7321 CB, APELDOORN  
Tel: 055-3662407  
E-mail: [info@deheusmakelaardij.nl](mailto:info@deheusmakelaardij.nl)  
[www.deheusmakelaardij.nl](http://www.deheusmakelaardij.nl)

## Kadastrale gegevens

Adres	Klein Paradijs 70 - 76
Postcode / Plaats	7361 TD Beekbergen
Gemeente	Beekbergen
Sectie / Perceel	L / 3382
Oppervlakte	288 m <sup>2</sup>
Soort	Huurgrond

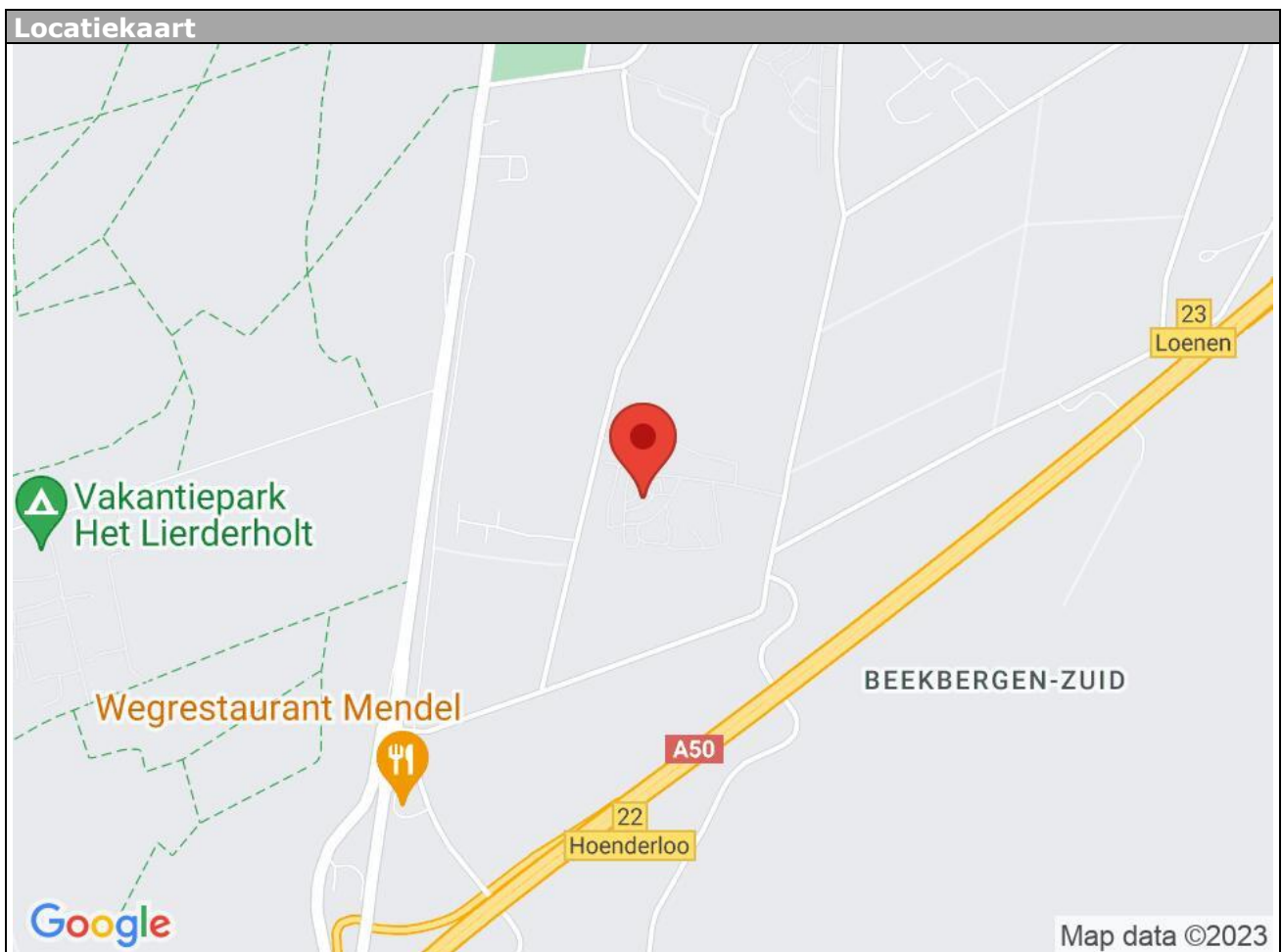

Klein Paradijs 70 - 76 - 7361 TD Beekbergen

**De Heus Makelaardij**  
Deventerstraat 84  
7321 CB, APELDOORN  
Tel: 055-3662407  
E-mail: [info@deheusmakelaardij.nl](mailto:info@deheusmakelaardij.nl)  
[www.deheusmakelaardij.nl](http://www.deheusmakelaardij.nl)

## ALGEMENE INFORMATIE

### BROCHURE

Hoewel deze brochure met zorg is samengesteld kunt u hieraan geen rechten ontleen. Deze is bedoeld als uitnodiging om in gesprek te komen.

### BEDENKTIJD

Een aspirant-koper die in zijn hoedanigheid van consument een woning koopt, krijgt drie dagen bedenktijd om de koopovereenkomst te ontbinden. Deze bedenktijd begint om 0.00 uur van de dag die volgt op de dag dat de tussen partijen opgemaakte en door beide partijen ondertekende akte (in kopie) aan aspirant-koper ter hand is gesteld, voor welke ontvangst aspirantkoper een ontvangstbevestiging ondertekent. Deze bedenktijd eindigt tegen 24.00 uur van de laatste dag die van de bedenktijd deel uitmaakt. Indien de bedenktijd op een zaterdag, zondag of algemeen erkende feestdag eindigt, wordt deze verlengd tot en met de eerstvolgende dag die niet een zaterdag, zondag of algemeen erkende feestdag is. De bedenktijd wordt, zo nodig, zoveel verlengd, dat daarin tenminste twee dagen voorkomen die niet een zaterdag, zondag of algemeen erkende feestdag is.

### GRATIS WAARDEBEPALING

Benieuwd hoeveel uw huidige woning waar is? Vraag dan geheel gratis en vrijblijvend een waardebeoordeling van uw, eigen woning in Apeldoorn en omstreken aan!

### WONING VERKOPEN?

Een woning verkopen doe je maar enkele keren in je leven, te weinig dus om er echt bedreven in te raken. De Heus Makelaardij neemt de grootste zorgen graag uit handen. Wij begeleiden u van A tot Z bij het verkopen van uw huis in Apeldoorn of omstreken. Op onze website vindt u uitgebreide informatie over de verschillende fasen van het verkoopproces en over wat wij voor u kunnen betekenen.

### WONING KOPEN?

Een nieuwe woning kopen in Apeldoorn of omstreken is een spannende aangelegenheid en misschien wel een van de belangrijkste beslissingen in uw leven. Wij nemen u hierbij zo veel mogelijk zorgen uit handen. Of het nu gaat om het vinden van een geschikte woning in Apeldoorn en omstreken, de onderhandelingen met de verkoper of de financiering van uw droomhuis in Apeldoorn en omstreken: wij staan u met raad en daad bij. Meer weten? Neem eens een kijkje op onze website.

**De Heus Makelaardij**  
**Deventerstraat 84**  
**7321 CB, APELDOORN**  
**Tel: 055-3662407**

**E-mail: [info@deheusmakelaardij.nl](mailto:info@deheusmakelaardij.nl)**

